

طريقه نصب جلو بند جارو ميني لودر بايكت





1. قسمت براکت (محل اتصال مینی لودر و جارو)

این قسمت برای تمامی جارو ها و مینی لودر ها نیز دارای استاندارد های مشابه ای است که پاکت یا پاکت خاک برداری مینی لودر جدا شده و به جارو متصل میشود و توسط 2 اهرم شاخک مانند جارو در جای خود محکم میشود.

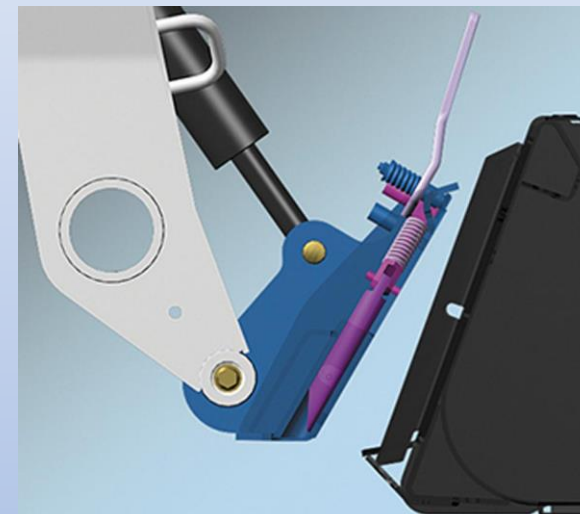

نصب کوپلینگ ها برای انتقال نیرو (روغن هیدرولیک)

2. کوپلینگ (انتقال روغن)

بر روی جاروی شما 2 عدد شیلنگ وجود دارد که بر روی آنها کوپلینگ بسته میشود و همین طور روی مینی لودر بایکت شما بر روی دکل یا همان بازو 2 کوپلینگ قرار دارد که به یک دیگر متصل میشوند

کوپلینگ نر جلوبند به مادگی مینی لودر

کوپلینگ مادگی جلوبند به نر مینی لودر

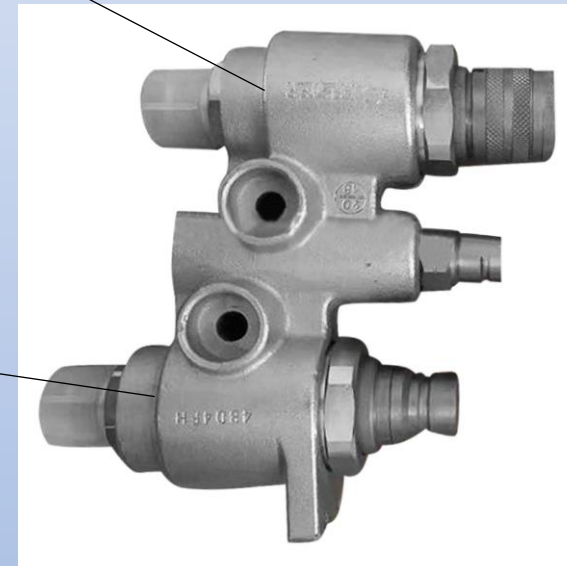

اتصال نهایی سیم برق مثبت + به باتری یا چراغ

3. اتصال سیم مثبت به باتری و کنترل جارو بابکت
سیم کشی و شیلنگ کشی جلوبند جارو به صورت کامل در
کارگاه انجام شده و مجموعه باید فقط یک سیم مثبت را به
باتری وصل کند و کلید نارنجی رنگ جارو به داخل کابین
راننده برده شود جهت کنترل باز و بسته شدن مخزن جارو

